

Lector RFID EM-Marine SCA de superficie CP-Z 2L (125 kHz) Manual del usuario

1. DESCRIPCIÓN GENERAL

El lector RFID instalado en superficie CP-Z 2L se utiliza en sistemas de control de acceso (SCA) para transmitir el código adquirido de un testigo estándar EM-Marine a través de protocolos iButton o Wiegand-26.

La carcasa del dispositivo está fabricada con un material robusto e ignífugo con una forma similar a las placas de contacto para las llaves DALLAS. Esto permite usar los lectores RFID instalados en superficie CP-Z 2L en SCA o como dispositivos independientes sin provocar cambios de diseño ni ocasionar dificultades de montaje.

Los usuarios pueden beneficiarse de:

- La comodidad añadida de la tecnología sin contacto.
- La comodidad de la apertura de puertas sin contacto, ni necesidad de sacar las llaves de bolsos ni bolsillos.
- La disponibilidad de una amplia selección de formas y colores para las llaves, con la opción de grabar las llaves con su propio logotipo.

2. MONTAJE Y CONEXIÓN

El lector se instala en una superficie plana, en un lugar que permita un fácil acceso al mismo mediante mandos vía llave de proximidad.

Para instalar un lector RFID instalado en superficie CP-Z 2L, realice las siguientes operaciones:

- Marque y taladre los orificios de montaje.
- Conecte los hilos al lector, según las figuras 2 y 3. Cuando el dispositivo reciba correctamente la alimentación eléctrica, se encenderá el led rojo.
- Aísle todas las uniones de los hilos,
- Instale el lector y apriete los tornillos de fijación.

Nota:

Para lograr una distancia en línea especificada (puede encontrarla en la sección Especificaciones) se recomienda un cable UTP, por ejemplo un cable CAT5e estándar:

- Si se conecta mediante iButton, un hilo del cable UTP se conecta a GND y el otro a D1.
- Si se conecta mediante Wiegand-26, el primer par trenzado se conecta a GND y D0 y el segundo a GND y D1.



Figura 1. Medidas del dispositivo.

blanco	D0
negro	GND
azul	D1
rojo	+12V
marrón	
marrón	

Figura 2. La función de los hilos.

Nota: para desactivar la indicación visual permanente, corte el hilo marrón.

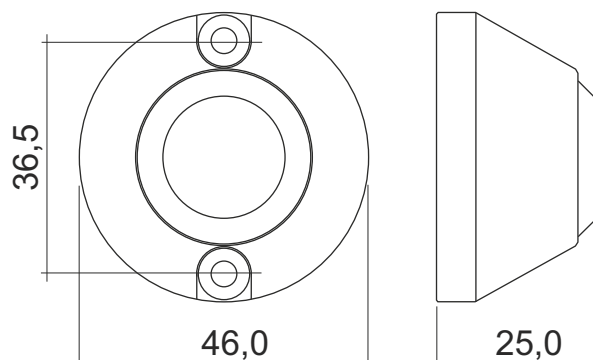
PRECAUCIÓN: el uso de una batería para el lector requiere añadir una resistencia de 100 ohmios a la alimentación eléctrica del mismo.

3. FUNCIONAMIENTO

Una vez que esté listo el dispositivo, el led rojo permanecerá encendido siempre, lo que indica que recibe la alimentación eléctrica correctamente.

Cuando se coloca un mando vía llave de proximidad dentro de la zona de funcionamiento del dispositivo, éste adquiere su número de serie. En ese momento se transmite al controlador a través del protocolo iButton (memoria táctil Dallas) o Wiegand-26 (en función del protocolo seleccionado, consulte la Figura 3). El led rojo parpadeará durante un segundo mientras se lee el número de serie del mando de llave y se transmite su código al controlador.

4. ESPECIFICACIONES

Frecuencia de trabajo:	125 kHz.
Protocolo usado para mandos de llave:	EM-Marine.
Distancia de lectura:	de 2 a 6 cm.
Protocolos admitidos:	iButton, Wiegand-26.
Longitud máxima en línea desde el lector al controlador:	
-En modo DS1990A:	15 m.
-En modo Wiegand:	100 m.
Indicación de modos de funcionamiento:	led rojo.
Retroiluminación (opcional):	led rojo.
Tensión de la fuente de alimentación:	12 V CC.
Consumo eléctrico en espera:	hasta 30 mA.
Materiales de la carcasa:	poliamida, aleación de aluminio y silumin.
Medidas, mm:	45x25
Peso:	80 g.

5. CONTENIDO DEL EMBALAJE

Lector RFID instalado en superficie CP-Z 2L:	1
Base:	1
Tornillos 3,5 x 30:	2
Tomas murales NAT5:	2



Figura 3. Elegir el protocolo de transmisión.

6. CONDICIONES DE FUNCIONAMIENTO

Temperatura del aire recomendada: entre -30 y 40° C.

Humedad: ≤ 80 % a 25° C.

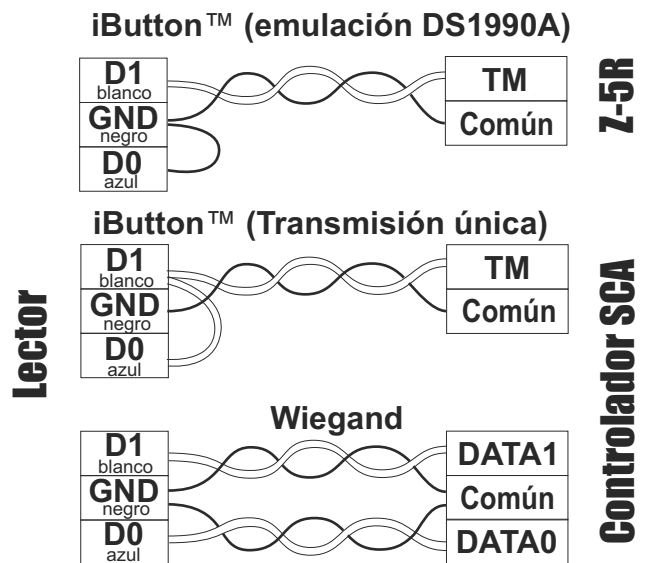
El dispositivo debe utilizarse en ausencia de: precipitación, luz solar directa, arena, polvo y condensación por agua. Las especificaciones del dispositivo pueden cambiar de las descritas en el presente manual si se utiliza en condiciones no recomendadas.

7. GARANTÍA LIMITADA

El presente dispositivo está cubierto por una garantía limitada de 24 meses desde la fecha de venta.

La garantía queda invalidada si:

- No se siguen las instrucciones indicadas en el presente manual,
- El dispositivo presenta daños físicos,
- El dispositivo presenta indicios visibles de exposición a la humedad o a productos químicos agresivos,
- Los circuitos del dispositivo presentan indicios visibles de haber sido manipulados por personas no autorizadas.

Mientras dure el periodo de garantía, el Fabricante reparará el dispositivo o sustituirá cualquier pieza averiada, SIN CARGOS, siempre que la avería estuviera causada por defectos de fabricación.

8. CONTACTOS DE IRONLOGIC

Sede central:

RF Enabled ID Limited

34 Ely Place, Londres, EC1N 6TD, Reino Unido

Correo electrónico: marketing@rfenabled.com

Desarrollo y producción:

AVS LLC

7, Bobruiskaya street, San Petersburgo, 195009, Federación Rusa

Correo electrónico: marketing@rfenabled.com

Teléfono: +78122411853; +78125421185

www.ironlogic.ru

Representante autorizado en la Unión Europea:

SIA IRONLOGIC

79A, Slokas iela, LV-1007, Riga, Letonia

Correo electrónico: info@ironlogic.lv, headstaff@ironlogic.lv

Teléfono: +37166181894; +37124422922

www.ironlogic.me



El símbolo del contenedor de basura con ruedas tachado indica que el producto debe desecharse en centros de reciclaje o recogida selectiva. Esto es aplicable tanto para el producto en sí como para todos los accesorios que llevan este símbolo. Los productos etiquetados con este símbolo no deben desecharse con los residuos urbanos normales, si no que deben llevarse a un punto de recogida para el reciclado de equipos eléctricos y electrónicos. El reciclaje ayuda a reducir el consumo de materias primas y a proteger el medioambiente.

